

# 塗装はがしボルト



## ねじ部塗装をはがしながら締結

- マスキング不要
- リタップ不要

### 特長

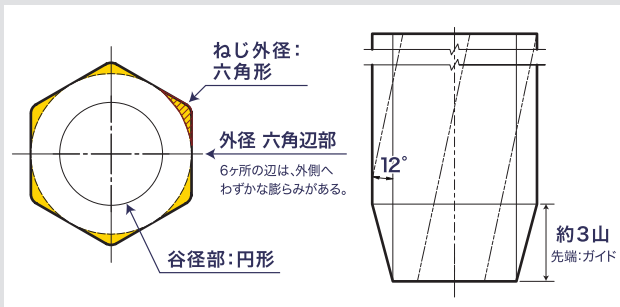

① 外径は六角形、  
谷径は円形の特殊形状。  
六角部頂点で、  
塗装をはがします。

塗装時の  
マスキング・リタップ 不要。

溶接ナットのスパッタ除去や  
歪みにもカジらず締結！

めねじ部と密着が良く、  
アース性能が大きく改善！

② 六角部の頂点は、  
約12°でねじれています。

ドリルのような形状で、  
ねじ込みトルクが小さい。

③ ねじ形状は、  
特殊転造ダイスで量産。

通常ねじと同じ工程で、  
高い生産性を維持。

### 塗装はがし性能の比較

	ボルトねじ部分	めねじ部
塗装はがしボルト	ねじ部全体で均一にはがれている。	ねじ部全体で塗装はがれ、金属部が見える。
Cリーディング (切りかけあり)	切りかけ部のみが部分的に削っている。	塗装がまばらに残っている。
メートルねじ	塗装膜により、ねじが入らないまたは入れるのにトルクがかかる。	無理にねじ込んだ場合でも… 塗装ははがれていない。

### サイズ・形状について

- ・ねじ規格：メートル並目ねじ
- ・製造可能サイズ：M4～M12
- ・強度区分：4.8～12.9
- ・材質：鉄、ステンレス
- ・形状：六角ボルト（トリマー/アブセット）、フランジボルト、六角穴付きボルト、アブセット セムス、小ねじ各種形状（ナベ/トラス/皿） など

株式会社 八幡ねじ

Tel.0568-23-3020

本社 第二営業部  
481-8555 愛知県北名古屋市長の腰天神東18

Fax.0568-23-0450

<https://yht.co.jp>

